

SAMBAR TransCare

SUBARUの福祉車両・サンバートランスケアシリーズ

全車
4名
乗車

全車に
4WD
をラインナップ

サンバートランスケアシリーズは、自動操作が可能な介護装置など、介護する方にとっても使いやすい介護福祉車両です。4名乗車や広い室内など、サンバーならではの快適仕様が、より一層、過ごしやすい快適な室内空間をつくりだしています。



電動リフター
車いすをプラットフォームに載せ、スイッチひとつで昇降・収納の操作が可能。また、後座アームレストも装備し、介護する方にとっても快適な電動リフターです。

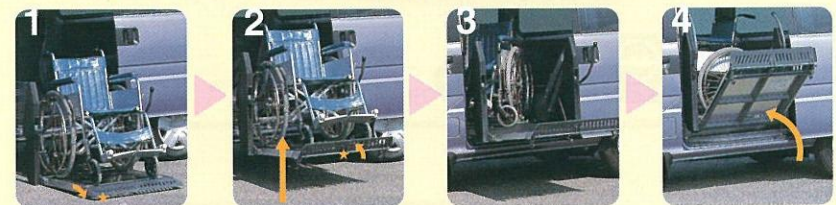

この他にもさまざまな車種をご用意しています。詳しくは「トランスケア」カタログをご覧ください。

●仕様は改良のため予告なく変更することがあります。
●トランスケアには、税制度、貸付・助成などさまざまな優遇措置が用意されています。



ウイングシートリフトタイプ
座ったまま乗り降り可能な、ウイングシート。足の不自由な方だけでなく、お年寄りの方にも使いやすいクルマです。



ストレッチャー
寝たままスムーズに乗降ができる、1.8mの本格ストレッチャーを装備。広さと信頼の造りで、大切な人を支えます。



ウイングステップ
わずかな段差に配慮した、手すり・ステップ付。足の不自由な方だけでなく、お年寄り、小さなお子様にも安心してお使い頂けます。

架装メーカー
桐生工業株式会社
群馬県桐生市相生町2-704 (〒376-0011) TEL 0277-52-8804

サンバートラック主要装備

車種	トラック				パネルバン
	標準ルーフ				ハイルーフ
	TC スーパーチャージャー	TC	TB	VB	
4WD	3AT/EL+5MT	3AT/EL+5MT	3AT/EL+5MT	EL+5MT	
2WD	—	3AT/5MT	3AT/5MT	3AT/5MT	

外装	トラック	トラック	トラック	トラック
マルチフレクターヘッドライト				
フロントグリル (ブラック)				
大型樹脂フロントカラードバンパー (エアダム一体)				○
大型アンダーカバー				
ミスト付2速ワイパー (間欠付)	○	○		
ロープフック付鳥居				
荷台作業灯				
歩み板対応リヤアオリ (チェーン格納対応式、3点ロープフック付)				
12インチ低燃費ラジアルタイヤ				
運転席まわり/オーディオ				
ブルーメーター&メーターパネル透過照明				
トリップメーター				
時計機能付AM/FMカセットステレオ (2スピーカー)				
時計機能付AMラジオ (スピーカー内蔵)				
シガーライター				
フルエアミックスエアコン				
フットダクト				
フューエルリッドオープナー				
シート				
シート生地	トリコット (ブルー)	トリコット (ブルー)	トリコット (グレー)	トリコット (グレー)
運転席シートスライド&リクライニング				
内装				
サンバイザー (運転席チケットホルダー付) (○運転席&助手席●運転席)	○	○	●	●
運転席ドアポケット				
大型グローブボックス				
インパネ4点ポケット				
センターマルチボックス	MT車	MT車	MT車	MT車
コンソールボックス (リヤトレイ付)	カンガルーポケット カップホルダー (4個) コイントレイ	MT車	MT車	
ツールホルダー	パーソナルボックス付	パーソナルボックス付		パーソナルボックス付
オーバーヘッドシェルフ				
運転席&助手席乗降用グリップ				
助手席アシストグリップ				
ルームランプ (○運転席&助手席ドア連動●運転席ドア連動)	○	○	●	●
メカニズム				
4WD (○ビスカス式フルタイム4WD●セレクトイブ4WD) (4WD車)	○AT車●MT車	○AT車●MT車	○AT車●MT車	●MT車
車速感応式パワーステアリング				
等速ジョイント付ステアリング				
フロントベンチレーテッドディスクブレーキ				
8インチブレーキ倍力装置				
安全装備				
運転席SRSエアバッグ				
デュアルSRSエアバッグ				
4センサー4チャンネルABS (アンチロック・ブレーキ・システム)				
ロードリミッター付フロント3点式ELRシートベルト				
運転席シートベルトショルダーアジャスター				
メーカー装着オプション				
フルエアミックスエアコン	標準装備	標準装備		標準装備
車速感応式パワーステアリング	標準装備	標準装備		
デュアルSRSエアバッグ	注			
4センサー4チャンネルABS (アンチロック・ブレーキ・システム)				

その他主要装備	●セラミックバイザー●グリーンガラス●荷台 (荷室) 昇降用ステップ●ATセレクトインジケター (AT車) ●クラッチスタートシステム (MT車) ●助手席ドアキーロック
●キー抜き忘れウォーニングブザー●フロアマット●運転席シートベルト未装着ウォーニングランプ 注:4センサー4チャンネルABSとセットオプションとなります。	

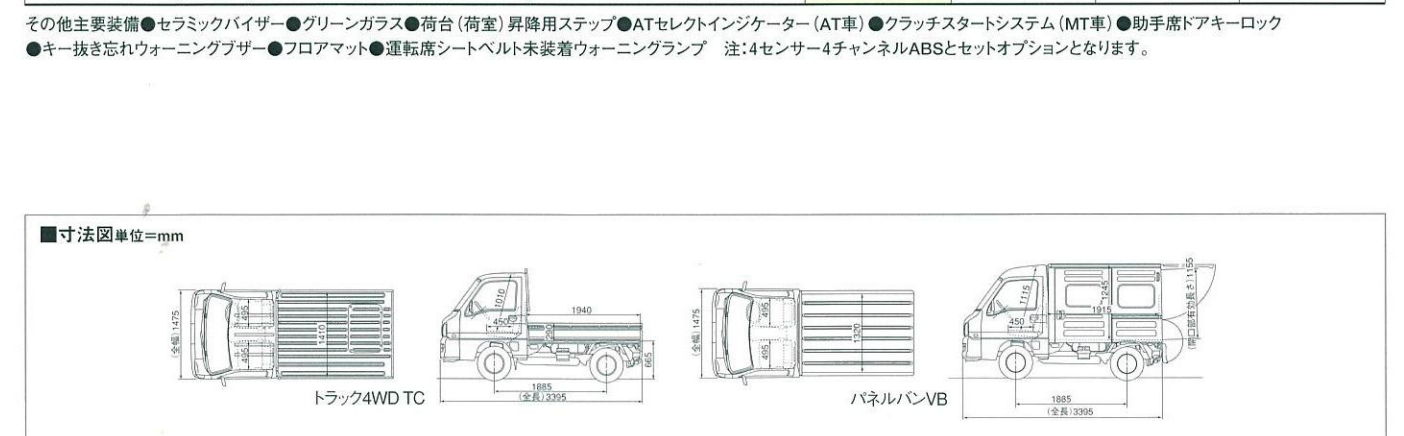

SAMBAR 特装車シリーズ

雷ダンプ

プロテクターランパーステアなど、全身大型ダンプ級の本格的な造り。



パワフルダンプ

ハイパワーな電動油圧ポンプで、強力なダンプアップを実現。



三転ダンプ

三方に倒せて狭い場所での作業性アップ。床面地上高も低く抑えました。



スライド式冷凍車

作業性を高めるスライドドア式。冷気を均一に循環させるエアリブを装備。



スライド式簡易保冷車

積荷の積み下ろしがしやすいスライドドアを採用。室内もゆったり。



幌付コンテナ

ロープ掛け不要の500mm昇降幌。背の高い荷物も倒さず積めます。



架装メーカー
桐生工業株式会社
群馬県桐生市相生町2-704 (〒376-0011) TEL 0277-52-8804

※この他にも、多彩にラインナップしています。詳しくはサンバー特装車カタログをご覧ください。●仕様は改良のため予告なく変更することがあります。

サンバートラック主要諸元

車名・型式	スバル・LE-TT2						スバル・LE-TT1				スバル・LE-TV2	スバル・LE-TV1		
	トラック三方開 標準ルーフ												パネルバン両側開き ハイルーフ	
	フルタイム4WD			セレクトィブ4WD			2WD				セレクトィブ4WD	2WD		
	E-3AT			EL+5MT			E-3AT		5MT		EL+5MT	E-3AT	5MT	
TCスーパーチャージャー	TC	TB	TCスーパーチャージャー	TC	TB	TC	TB	TC	TB	VB	VB	VB		
類別	035	015	005	033	011	001	015	005	011	001	001	003	001	

■寸法・重量													
全長(mm)	3395												
全幅(mm)	1475												
全高(mm)	1815										1905		
荷台長(mm)	1940										1915		
荷台幅(mm)	1410										1320		
荷台高(mm)	290										1245		
床面上高(mm)	665										660		
ホイールベース(mm)	1885												
トレッド(前/後)(mm)	1280/1280												
最低地上高(mm)	185										180		
車両重量(kg)注	820	810	790	810	800	780	770	750	750	730	890	860	850
乗車定員(名)	2												
最大積載量(kg)	350												

■性能													
最小回転半径(m)	3.9												
10・15モード燃費(km/ℓ)	15.6 (ABS付は15.0)	15.8	16.8	17.0	16.0	17.2	16.6	15.6	16.8				
国土交通省審査値	電動パワーステアリング(TB、パネルバンを除く)/電子制御燃料噴射装置												
主要燃費向上対策	電動パワーステアリング(TB、パネルバンを除く)/電子制御燃料噴射装置												
■ステアリング													
歯車形式	ラック&ピニオン式												
■懸架装置・タイヤ													
サスペンション(前/後)	マクファーソンストラット式独立懸架/セミトレーリングアーム式独立懸架												
タイヤ(前/後)	145R12-6PR LT												
■制動装置													
主ブレーキ形式	油圧式対角2系統(倍力装置付)												
ブレーキ(前/後)	ベンチレーテッドディスク/リーディングトレーリング												
駐車ブレーキ形式	機械式後2輪制動												

■エンジン		
型式・種類	EN07・水冷直列4気筒SOHC	
	自然吸気	スーパーチャージャー
内径×行程(mm)	56.0×66.8	
総排気量(cc)	658	
圧縮比	10.2	8.9
最高出力[ネット] [kW(PS)/rpm]*	35(48)/6400	43(58)/6000
最大トルク[ネット] [N・m(kg・m)/rpm]*	58(5.9)/3200	74(7.5)/4000
燃料供給装置	EGI(電子制御燃料噴射装置): マルチポイント・インジェクション	
燃料タンク容量(ℓ)	40	
使用燃料	無鉛レギュラーガソリン	

■トランスミッション			
変速機形式	E-3AT(4WD・2WD) 前進3速 後退1速	5MT(2WD) 前進5速 後退1速	EL+5MT(4WD) EL+前進5速 後退1速
変速比(EL=エクストラ・ロー)	—	—	5.888
変速比(第1速)	2.659	—	4.090
変速比(第2速)	1.530	—	2.470 [2.352]
変速比(第3速)	1.000	—	1.615 [1.518]
変速比(第4速)	—	—	1.125 [1.060]
変速比(第5速)	—	—	0.861 [0.810]
変速比(後退)	2.129	4.166	5.866
最終減速比	1.361 [1.235] × 4.588	—	6.500 [6.166]

[]はスーパーチャージャー車

■E-3AT=電子制御3速オートマチックトランスミッション ■5MT=5速マニュアルトランスミッション ■EL+5MT=エクストラ・ロー+5速マニュアルトランスミッション
 ■以下のメーカー装着オプションを装着した場合、次のようになります。(注)車両重量:エアコン装着車は+10kg、ABS装着車は+10kg。この数値は道路運送車両法による自動車型式指定申請書より算出した数値です。
 ■「10・15モード」は都市内高速走行等が加味されているため、同じ車両で測定した場合、「10モード」より平均的には7%程度高い値(自工会調べ)となります。なお、これらの燃料消費率は定められた試験条件のもとでの数値であり、したがって、実際の走行時には運転条件、習慣および整備状況等により燃料消費率が異なってきます。■※はネット値です。エンジン出力表示には、ネット値とクロス値があります。「クロス」はエンジン単体で測定したものであり、「ネット」とはエンジンを車両に搭載した状態とほぼ同条件で測定したものです。同じエンジンで測定した場合、「ネット」は「クロス」よりも10%程度低い値(自工会調べ)となっています。新単位として、出力は「PS」から「kW」に、トルクは「kg・m」から「N・m」に切り替わります。(出力換算値:1PS=0.7355kW、トルク換算1kg・m=9.80665N・m)
 ●価格はメーカー希望小売価格。消費税は含まれておりません。消費税およびその他の税金、保険料、登録等にもなう諸費用は別途申し受けます。●登録等にもなう手続き代行費用についても別途消費税を申し受けます。
 ●メーカー希望小売価格は参考価格です。価格は各販売店が独自に決めていますので、それぞれにお問い合わせください。

平成12年基準排出ガス50%低減レベル(優・低排出ガス E-LEV) / 2010年度燃費基準適合
 (平成14年排出ガス規制クリア)

■この仕様はお断りなく変更することがあります。
 ■写真は印刷インクの性質上、実際の色とは異なって見えることがあります。
 ■実際の走行にあたっては、取扱説明書をよくお読みください。

INFORMATION

●安心の保証システム。新車登録から3年間またはその期間内で走行距離60,000kmまでの「一般保証」。スバルが特定した部品について新車登録から5年間、ただしその期間内で走行距離100,000kmまでの「特別保証」。表面錆について新車登録から1年間、穴あき錆は3年間の「錆保証」。詳しい内容は保証書・メンテナンスノートをご覧ください。

●「SUBARUお客様センター」
 サバルコール 0120-052215 (携帯からは 03-3347-2626)
 土日祝日は各種インフォメーションサービスのみとなります。
 ●特典いっぱいのおスバルカード。全国の加盟スバル特約店でご利用可能。カードメンバーだけの特典も数々あります。



■スバルの最新情報をインターネットで。 www.subaru.co.jp
 軽四輪自動車にも保管場所が必要です。 このカタログは再生紙を使用しています。