

EQUIPMENT

車種	標準装備			メーカー装着オプション		
	2.0XT	2.0XS	2.0X	2.0XT	2.0XS	2.0X
	2.0 DOHC 16バルブAVCSターボ	2.0 SOHC 16バルブ				
	スポーツシフトE-4AT/5MT		E-4AT/5MT			
■AWDシステム	アクティブトルクスプリットAWD [電子制御AWD] (AT車) ビスカスLSD付センターデフ方式AWD (MT車)					
■足回り・メカニズム	●ストラット式サスペンション●フロント&リヤスタビライザー●ATスノーホールドモード (AT車)					
アルミ鍛造製フロントロアーム						
セルフレベライザー内蔵リヤサスペンション						
フロントベンチレーターディスクブレーキ	16インチ2ポット	15インチ2ポット	15インチ2ポット			
リヤディスクブレーキ (14インチ)						
アルミホイール	17インチ	17インチ	16インチ			
タイヤサイズ	215/55R17	215/55R17	215/60R16			
リヤビスカスLSD (リミテッド・スリップ・デフ)						
Nコントール付電子制御4速AT (AT車)						
Info-ECOモード (AT車)						
VDC [ビークルダイナミクスコントロール] (AT車)	注1					
■視界	●4灯マルチフレクター式ハロゲンヘッドライト●運転席側大型フィン付モジュールタイプフロントワイパー (ウォッシャー連動開け時間調整式) ●リヤ開けつワイパー&ウォッシャー●リヤウインドウデフォグガー (タイマー付)					
HIDロービームランプ (光軸調整スイッチ付)						
電動格納式リモコンカラードアミラー (LEDサイドターンランプ付)						
マルチフレクター式フロントフォグランプ						
ヒータードアミラー						
フロントワイパーデアイサー	クリアビューバック	クリアビューバック	クリアビューバック			
リヤフォグランプ						
■操作性・計器盤・警告灯	●チルトステアリング●集中ドアロック&リヤゲートロック●液晶デジタルツイントリップメーター●イグニッションキー照明 (オフディレイ付) ●イグニッションキー連動ライトオフ●後席暖房●イグニッションキー抜き忘れウォーニングブザー&キーリング照明点滅●燃料残量ウォーニングランプ●運転席シートベルト未装着ウォーニングランプ●デジタル時計注2●外気温表示●サイドデフォスター					
大型3連ダイヤル式空調コントロールパネル						
パワーウインドウ (全席照明付/運転席反転装置&オフディレイタイマー付)						
本革巻ステアリングホイール	MOMO製	MOMO製				
本革巻ATセレクトレバー/本革巻MTシフトノブ						
本革巻ハンドブレーキレバー						
メタル調メーターリング						
スポーツシフト (インジケーター付) (AT車)						
ゲート式ATセレクトレバー (インジケーター付) (AT車)						
パワーステアリング (可変ギアレシオ)						
アンサーバック機能付電波式リモコンドアロック (リザードランプ/オフディレイルームランプ連動)						
フルオートエアコン (クリーンフィルター付)						
渦巻きダブルホーン						
■オーディオ	●ガラスアンテナ (リヤクォーターガラス・FMダイバシティ/TV対応)					
FORESTERビルトインHDDナビゲーションシステム (6スピーカー) 注2注3注4						
CD&AM/FMチューナー一体オーディオ (100W) 注4						
スピーカー	4スピーカー	4スピーカー	4スピーカー			
■シート	●前席シートスライドタオルバー注5●フロントシートバックポケット●6:4分割可倒式リヤシート●上下調整式リヤシートピロー					
シート材質	ファブリック (撥水)	ファブリック (撥水)	ファブリック (撥水)			
フロントスポーツシート						
運転席スーパーシートリフター (ダイヤル式)						
運転席8ウェイパワーシート (前後スライド/前チルト/リフター/クライニング) (ランバーサポート付)						
スライド式リヤシートクライニング						
リヤシートセンターアームレスト						
■内装	●リッド付インパネセンターポケット注3●インパネポケット注4●マルチフック注4●大型フロントドアポケット (ネットタイプ) ●助手席足元サイドポケット (ネットタイプ) ●オーバーヘッドコンソールボックス●運転席&助手席バニティミラー (リッド付) ●スポットマップランプ●カーゴフロアマルチボックス●アンブレラボックス●カーゴサイドポケット●カーゴソケット (DC12V/120W) ●カーゴフロアフック●ラゲッジフック (サイド) ●格納式カーゴサイドフック●前後席カップホルダー注4●デイナーイトインナーミラー●フットレスト●前後席灰皿 (前席照明付) ●リヤゲートインナーハンドル●オフディレイルームランプ●カーゴルームランプ					
メタル調センターパネル						
マルチセンターコンソール (アームレスト、DC12V/120Wソケット付コンソールボックス、後席カップホルダー&テーブル)						
マルチボックス (保冷機能&イルミネーション付) (ナビゲーション装着時のみ) 注4						
グローブボックス (車検証ホルダー付)	照明付					
撥水ドアトリム						
タフカーゴ (荷室フロア&リヤシートバック&リヤクォータートリム ハードタイプ)						
ラゲッジバーハンガー						
トノカバー		ディーラー装着オプションでご用意しています				
■外装	●アルミ製フロントフード					
カラードバンパー&カラードサイドクラディング&カラードサイドスカート						
カラードアハンドル (メッキ)						
アルミ製ダイレクトタイプブルーフレール	シルバー&両端カラード	ブラック	ブラック			
ルーフスポイラー (ハイマウントストップランプ内蔵)	注6					
UVカット機能付濃色ガラス (リヤドア・リヤクォーター・リヤゲート)	注7	スポーティパッケージ	スポーティパッケージ	スポーティパッケージ		
UVカットガラス (フロント、フロント&リヤドア)						
マフラーカッター	大口径					
電動インナーズライド式大型ガラスサンルーフ (UVカットガラス)						

車種	標準装備			メーカー装着オプション		
	2.0XT	2.0XS	2.0X	2.0XT	2.0XS	2.0X
■安全装備	●フロントシートベルト・ショルダージャスター&シート一体アンカー●リヤシートベルト・ショルダージャスター (左右席) ●ハイマウントストップランプ注6 ●クラッチスターシステム (MT車) ●セイフティベタル●フロントバンパービーム●サイドアビーム●ステアリングサポートビーム●リヤドアチャイルドブローフ					
EBD [電子制御制動力配分システム] 付4センサー4チャンネルABS [アンチロック・ブレーキシステム]						
ブレーキアシスト						
フロントアクティブヘッドレスト						
デュアルSRSエアバッグ (助手席2段階インフレーター)						
プリテンショナー&ロードリミッター付フロント3点式ELRシートベルト						
リヤ全席3点式ELRシートベルト (チャイルドシート固定機構付)						
ISO FIXチャイルドシート対応構造&テザーアンカー (リヤ左右席) 注8						
頭部保護機能付SRSサイドエアバッグ (運転席&助手席)						

注1:VDC選択時にはAWD形式がVTD-AWD (不等&可変トルク配分電子制御AWD) となります。注2:FORESTERビルトインHDDナビゲーションシステムを装着した場合、時計表示はモニターで行われます。注3:FORESTERビルトインHDDナビゲーションシステムを装着した場合、リッド付インパネセンターポケットは装着されません。注4:FORESTERビルトインHDDナビゲーションシステム&マルチボックスを装着した場合、CD&AM/FMチューナー一体オーディオ、インパネポケット、マルチフック、センターパネルの前席カップホルダーは装着されません。注5:運転席8ウェイパワーシートを装着した場合、シートスライドタオルバーは助手席のみとなります。注6:スポーティパッケージを選択した場合、ハイマウントストップランプはルーフスポイラー内蔵式となります。注7:リヤドアガラスとリヤクォーター&リヤゲートガラスで濃度が若干異なります。注8:使用できるのはフォレスタ用として認可を受けたISO FIX対応SUBARU純正チャイルドシートのみとなります。
■スベアタイヤはテンポラリースベアタイヤ (応急用スベアタイヤ) です。

車種	2.0XT												2.0XS					2.0X							
	MT車/AT車				MT車				AT車																
	KA	MB	FG	FD	GB	FC	GI	FE	FJ	FF	GE	GJ	GF	KA	MB	FG	FC	FD	GG	XA	BB	CB	CC	DB	
16インチアルミホイール																									
セルフレベライザー内蔵リヤサスペンション																									
FORESTERビルトインHDDナビゲーションシステム&マルチボックス																									
HIDロービームランプ																									
スポーティパッケージ																									
電動大型ガラスサンルーフ																									
VDC [ビークルダイナミクスコントロール]																									
運転席8ウェイパワーシート																									
クリアビューバック																									
頭部保護機能付SRSサイドエアバッグ																									

スポーティパッケージ:UVカット機能付濃色ガラス (リヤドア・リヤクォーター・リヤゲート)、ルーフスポイラー (ハイマウントストップランプ内蔵)
クリアビューバック:フロントワイパーデアイサー、ヒータードアミラー、リヤフォグランプ

リサイクル料金表 (リサイクル料金は2005年1月27日時点の金額です。)

●自動車リサイクル法の施行 (2005年1月1日) により、下表のリサイクル料金が別途必要となります。
●リサイクル預託金を預託済みの自動車、中古車として譲渡する場合には、車両価値金額に加えリサイクル預託金相当額を新所有者からお受け取りにすることにより、リサイクル預託金の返金を受けることができます。

型式	リサイクル預託金						合計	SRSサイドエアバッグ装着車の加算額
	シュレッダーダスト料金	エアバッグ類料金	フロン類料金	情報管理料金	資金管理料金			
SG5	8,030円	2,450円	2,100円	130円	380円	13,090円	310円	
SG5 (ターボ)	8,370円	2,600円	2,100円	130円	380円	13,580円	290円	

■記載価格はメーカー希望小売価格に消費税が含まれた総額表示となっております。■メーカー希望小売価格は参考価格です。販売価格は各販売店が独自に決めていますので、それぞれにお問い合わせください。■価格にはオプションは含まれておりません。■税金 (消費税を除く)、保険料、登録等に伴う諸費用等は別途申し受けます。■登録等に伴う手続き代行費用については別途消費税を申し受けます。

SPORTY PACKAGE / スポーティパッケージ

ルーフスポイラーと濃色ガラス (リヤドア・リヤクォーター・リヤゲート) の組み合わせ。濃色ガラスは紫外線をカットするUVカット機能付。 全車にメーカー装着オプション



OTHERS / その他メーカー装着オプション



HIDロービームランプ

電動大型ガラスサンルーフ

CLEAR VIEW PACK / クリアビューバック

ヒータードアミラー、リヤフォグランプ、フロントワイパーデアイサーの組み合わせ。悪天候時での視界の確保や視認性の向上に役立ちます。 全車にメーカー装着オプション



ヒータードアミラー

リヤフォグランプ

フロントワイパーデアイサー

HIDロービームランプ
太陽光に近い明るい光を放つHIDランプ。夜間走行時の運転疲労を軽減します。光軸調整スイッチ付。 全車にメーカー装着オプション

電動インナーズライド式大型ガラスサンルーフ (UVカットガラス)
キャビンに明るい開放感を生み出すサンルーフ。開閉はワンタッチでOK。開作動中に物を挟み込んだ場合、反転機能が働きます。
2.0XT、2.0XSにメーカー装着オプション

SPECIFICATIONS

車名・型式	スバル・TA-SG5		スバル・CBA-SG5			
車種	AWD					
	2.0 DOHC 16バルブ AVCSターボ			2.0 SOHC 16バルブ		
	2.0XT		2.0XS		2.0X	
	スポーツ シフトE-4AT	5MT	スポーツ シフトE-4AT	5MT	E-4AT	5MT

■寸法・重量

全長 (mm)	4485					
全幅 (mm)	1735					
全高 (mm)	1585		1590			
室内長 (mm)	1795					
室内幅 (mm)	1455					
室内高 (mm)	1245					
ホイールベース (mm)	2525					
トレッド [前] (mm)	1495					
トレッド [後] (mm)	1485					
最低地上高 (mm)	200		205			
車両重量 (kg)	1450	1430	1390	1370	1390	1370
乗車定員 (名)	5					
車両総重量 (kg)	1725	1705	1665	1645	1665	1645

■性能

最小回転半径 (m)	5.4					
燃料消費率 (km/ℓ)	13.0	13.0	13.0	13.6	13.0	13.6
主要燃費向上対策	可変バルブタイミング ロックアップ機構付トルクコンバーター (AT車)					

■ステアリング

歯車形式	ラック&ピニオン式
ギヤ比	19~15 (可変ギヤレシオ)

■懸架装置

前輪	ストラット式独立懸架
後輪	ストラット式独立懸架

■制動装置

主ブレーキ形式	2系統油圧式 (倍力装置付)
前ブレーキ	ベンチレーテッドディスク
後ブレーキ	ディスク
駐車ブレーキ形式	機械式後2輪制動

■以下のメーカー装着オプションを装着した場合、次のように諸元値が変わります。(注1)室内高:ガラスサンルーフ装着車は-35mm。(注2)車両重量:車両総重量:ガラスサンルーフ装着車は+20kg。VDC装着車は+10kg。運転席8ウェイパワーシート装着車は+10kg。※AT車の10・15モード燃費は、Info-ECOモード時の数値です。■「10・15モード」は都市内高速走行等が加味されているため、同じ車両で測定した場合、「10モード」より平均的に10%程度高い値 (自工会調べ) となります。燃料消費率は定められた試験条件のもとでの数値です。したがって、実際の走行時には、運転条件、習慣および整備状況等により燃料消費率が異なってきます。

■エンジン

型式・種類	2.0XT	EJ20 水平対向4気筒		2.0XS / 2.0X	
	2.0ℓ DOHC 16バルブ AVCS (可変バルブタイミング) 空冷インタークーラーターボ	2.0ℓ SOHC 16バルブ			
内径×行程 (mm)	92.0×75.0				
総排気量 (cc)	1994				
圧縮比	9.0		10.0		
最高出力 [ネット] [kW (PS) /rpm] *	162 (220) /5500		103 (140) /5600		
最大トルク [ネット] [N・m (kg・m) /rpm] *	309 (31.5) /3500		186 (19.0) /4400		
燃料供給装置	EGI (電子制御燃料噴射装置: マルチポイント・インジェクション)				
燃料種類	無鉛プレミアムガソリン 注		無鉛レギュラーガソリン		
燃料タンク容量 (ℓ)	60		50		

*新単位として、出力は「PS」から「kW」に、トルクは「kg・m」から「N・m」に切り替わります。(出力換算値: 1PS=0.7355kW、トルク換算値: 1kg・m=9.80665N・m)

■エンジンの出力表示には、ネット値とグロス値があります。「グロス」はエンジン単体で測定したものであり、「ネット」はエンジンを車両に搭載した状態とほぼ同条件で測定したものです。同じエンジンで測定した場合、「ネット」は「グロス」よりも15%程度低い値 (自工会調べ) となっています。注 無鉛プレミアムガソリンが入手できない時は無鉛レギュラーガソリンを使用することもできますが、エンジン性能は低下します。

■トランスミッション

車種	2.0XT		2.0XS		2.0X	
変速機形式	スポーツシフトE-4AT:	5MT:	スポーツシフトE-4AT:	5MT:	E-4AT:	5MT:
	前進4速 後退1速	前進5速 後退1速	前進4速 後退1速	前進5速 後退1速	前進4速 後退1速	前進5速 後退1速
変速比 (第1速)	2.785	3.454	2.785	3.454	2.785	3.454
変速比 (第2速)	1.545	1.947	1.545	2.062	1.545	2.062
変速比 (第3速)	1.000	1.366	1.000	1.448	1.000	1.448
変速比 (第4速)	0.694	0.972	0.694	1.088	0.694	1.088
変速比 (第5速)	—	0.738	—	0.871	—	0.871
変速比 (後退)	2.272	3.333	2.272	3.333	2.272	3.333
減速比	4.444	4.444	4.444	4.111	4.444	4.111

■E-4AT=7ポジション電子制御4速オートマチック。5MT=5速マニュアルトランスミッション。

■スポーツシフト (SPORTSHIFT) はProdrive.Ltdの登録商標です。

■走行写真のナンバープレートはすべて合成です。■この仕様はお断りなく変更する場合があります。

■写真は印刷インクの性質上、実際の色とは異なって見えることがあります。■実際の走行にあたっては、取扱説明書をよくお読みください。

エンジン性能曲線

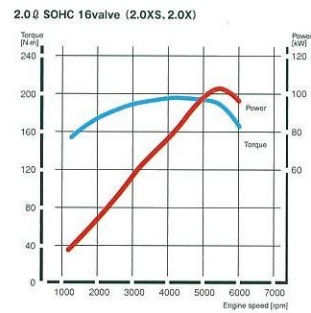
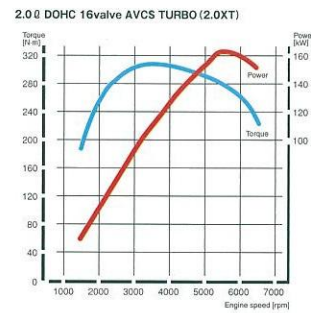

■4面図 単位:mm 2.0XS

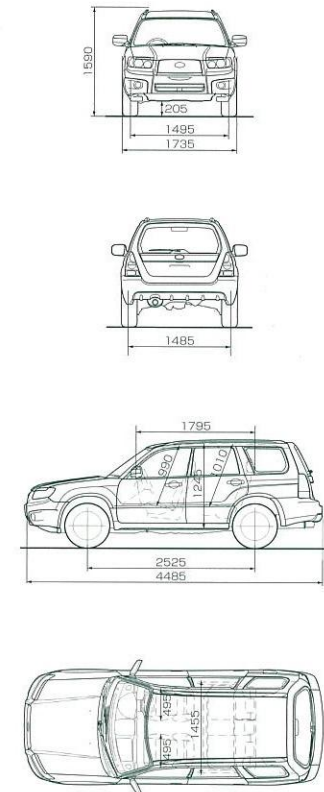

その挑戦は、クルマを愛するすべての人々のために。

SUBARU MOTORSPORT CHALLENGE



究極のリアルワールド、WRCで戦い続ける意志。

SUBARUが、その高い技術力を立証するために選んだ、WRC (世界ラリー選手権)。自動車文化の中心地であるヨーロッパにおいてはその人気はF1さえも凌ぐと言われていました。SUBARUがこのWRCに挑む理由は、WRCがサーキットという非現実的な環境ではなく、普段私たちが使っている公道を舞台に競い合う現実世界 (リアルワールド) のモータースポーツだからです。悪路や雪道、勾配の激しい山道など、あらゆる路面条件、気象条件と向き合いながら、SUBARUは1990年の本格参戦以来、1シーズンも休むことなくずっと世界のトップクラスで戦い続けているのです。

世界の頂点で磨かれた走りを“SYMMETRICAL AWD”に。

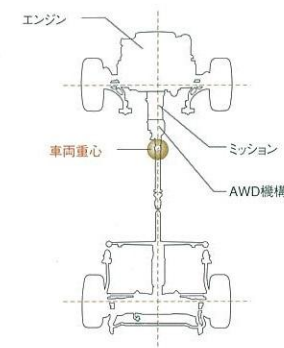

SYMMETRICAL AWDの車両重心

WRCに参戦するライバルメーカーと、SUBARUは大きく違う点があります。それは、水平対向エンジン+SYMMETRICAL AWDというマシンの基本構造が、量産車とほとんど変わらないということです。それは、SUBARUにとってWRCが単なる競技の舞台ではなく、独自の技術を磨きその技術や経験を量産車にフィードバックすることを目的としているからです。世界一速いクルマを創ることは、世界一楽しいクルマ、世界一安全なクルマにつながっていく。「走りを極めれば、安全になる」—WRCへの絶え間ないチャレンジによって得たこの考えは、SUBARUのクルマづくりに活かされています。

SYMMETRICAL AWD
ALL WHEEL DRIVE

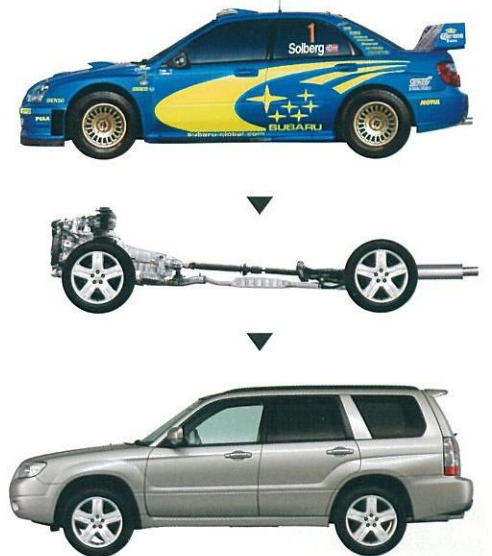

写真はパッケージングイメージ